

# TERZO DR18

## HONDA CR-V 専用取付ベースセット 取扱説明書

この度は、TERZO 製品をお買い上げ頂きまして、誠にありがとうございます。  
正しくお使い頂く為に、取扱説明書を良くお読みください。  
この取扱説明書はなくさないよう、大事に保管しておいてください。

※ この本文中の **△注意** 及び **△警告** マークは、取り付け上に関する重要な注意事項です。  
安全かつ確実に作業して頂く為、必ず厳守してください。

**お客様へお願い** ……この取扱説明書とご購入時のレシートは、大切に保管しておいてください。

又、この商品を貸したり譲ったりする場合は、必ずこの取扱説明書を含めてお渡しください。

**取付店様へお願い** ……この取扱説明書は、取り付け後必ずお客様へお渡しください。

- 本製品は、HONDA CR-V にキャリアを取り付ける為に必要な『取付ベースセット』です。  
車両に取り付ける際には、別売のキャリアセット等が必要となります。
- 本取扱説明書は、『取付ベースセット』の取り付けに関する内容となっておりますので、取付ベースセット  
取付後の作業（システムキャリア又は、スキー & スノーボード専用キャリアの取り付け等）及び、注意  
事項等につきましては、同セットに添付されている取扱説明書を参照してください。

適用車種：HONDA CR-V  
年 式：H18.10～  
型 式：RE 3, 4

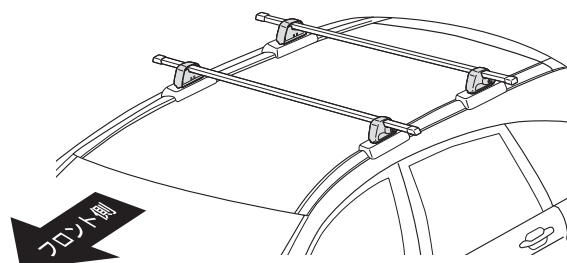

- ベースキャリア本体の許容荷重は 50kg までです。  
ベースキャリアと各アタッチメントとを 組み合わせた際、  
別売アタッチメントを含めて 50kg 以下で使用してください。

### 内容品

※ 梱包品が全部揃っている事を確認してください。足りない場合は、お買い上げの販売店にご連絡ください。  
※ 部品を紛失した場合は、下記の TP 品番で取り寄せできますので、お買い上げの販売店にご連絡ください。  
尚、下記 TP 品番に表示されております価格は、全て税抜き価格です。

① パッキンベース  
[4 個]

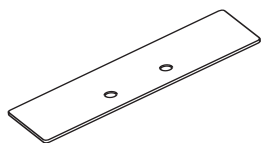

[TP2354 : ¥700 (1 個)]

② パッキン [4 個]

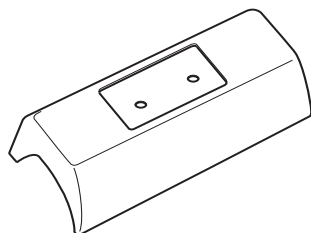

[TP2355 : ¥700 (1 個)]

③ 取付ベース [4 個]

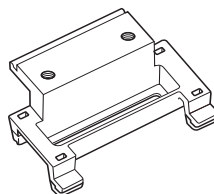

[TP2356 : ¥2600 (1 個)]

④ 六角ナット  
(M8) [8 個]



⑤ スプリング  
ワッシャー  
[8 個]



[TP2357 : ¥300 (六角ナット  
/スプリングワッシャー (各8個))

### 必要工具

● メジャー

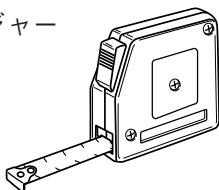

● ➊ ドライバー

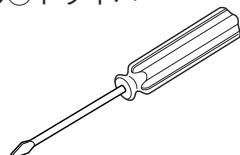

● ビニールテープ等

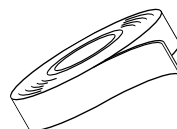

● ソケットレンチ  
(13mm)

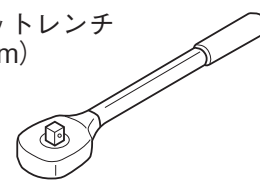

## [1] キャップの取り外し

車両ルーフモールの4カ所のカバーを、車体に傷を付けないよう  
 ⊖ドライバーにビニールテープ等をまき付けたもので取り外してください。

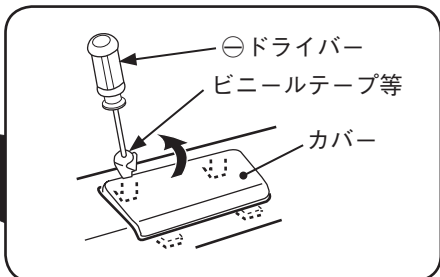
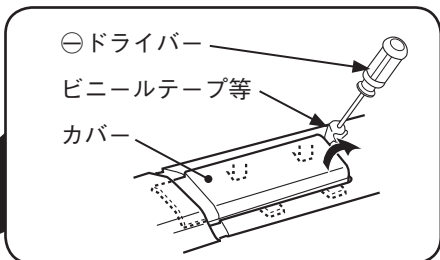
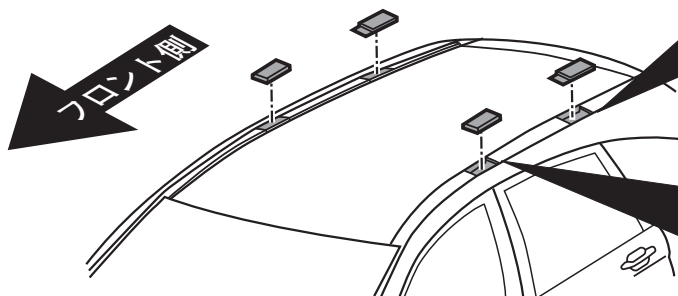

### ⚠注意

● 取り外したカバーはなくさないよう、グローブボックス等に大切に保管してください。

## [2] 取付ベースの取り付け

- (1) 六角ナット (M8 / 部品④) を車両のキャリア取り付けボルトに一度通し、ボルトの塗装を剥がし、軽くねじ込めるようにしてください。
- (2) 取付ベース (部品③) をキャリア取り付け位置にセットし、六角ナット (M8) にて4ヶ所共、確実に固定してください。

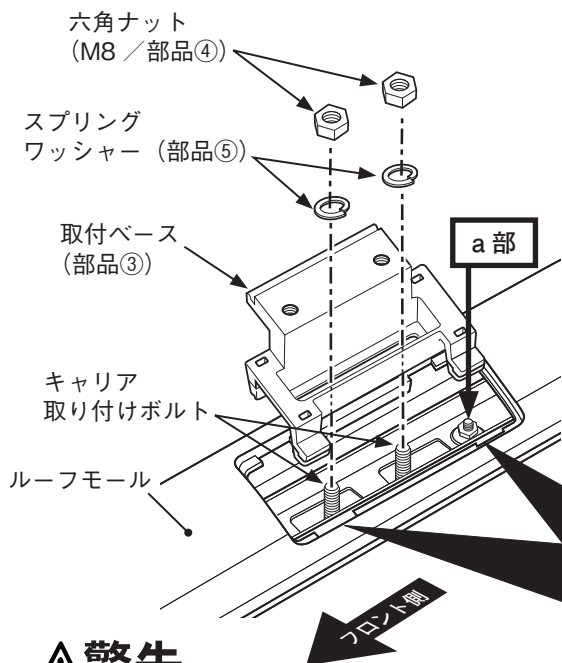

### 車体の真正面から見た図

取付ベース (部品③) の先端を下図のようにキャリア取り付け位置に差し込んで、セットしてください。

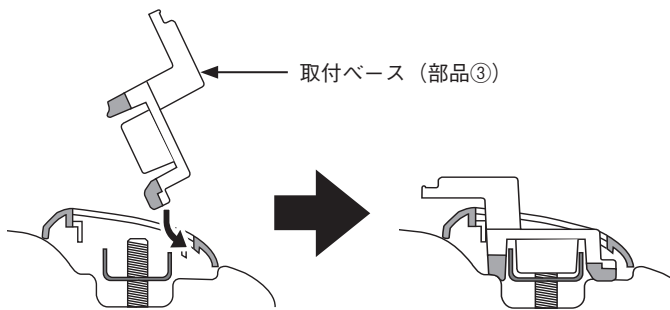

ルーフモールと内部の金属レールとの隙間が狭い場合は、車体のナット (左図 a部) を緩めて隙間を広げてください。取り付け後緩めたナットは、元通りに締め付けてください。

金属レール

### ⚠警告

- 取付ベースをキャリア取付部に固定する際、車両側のボルト部に塗料等が付着し、六角ナットをねじ込む事が出来ない場合は、ダイス (M8) でボルト部のネジ山を加工してから作業を行なってください。車両により程度は異なりますが、ダイス (M8) で加工せず無理に六角ナットを締め込むとナットがガミ込んでしまい、締め込みができなくなる等の不具合が発生する恐れがありますのでご注意ください。
- ナットの締め付けは、確実に差し込まれている事を確認しながら、締め付けてください。又、締め付け後は、取付ベースが車体にしっかりと固定されている事を確認してください。ナットの締め付けが不十分ですと走行中にキャリアが脱落し、重大事故になる恐れがあります。

### [3] パッキン Ass'y のセット

- (1) パッキン (部品②) にパッキンベース (部品①) を 4 個共、穴の位置を合わせ下図のように組み付けてください。

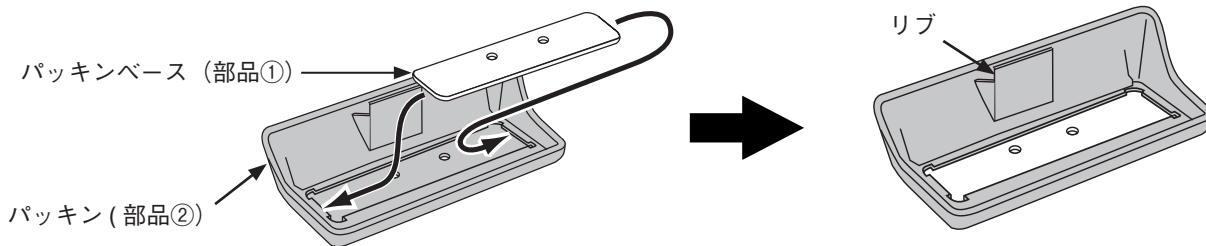

- (2) (1) で組み付けたパッキン Ass'y を、取付ベースにセットしてください。

- (3) (2) でセットしたパッキン Ass'y を下図のように固定してください。

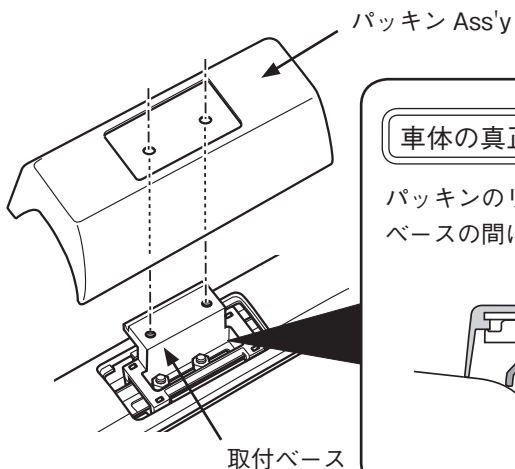

#### EF-DRX を取り付ける場合

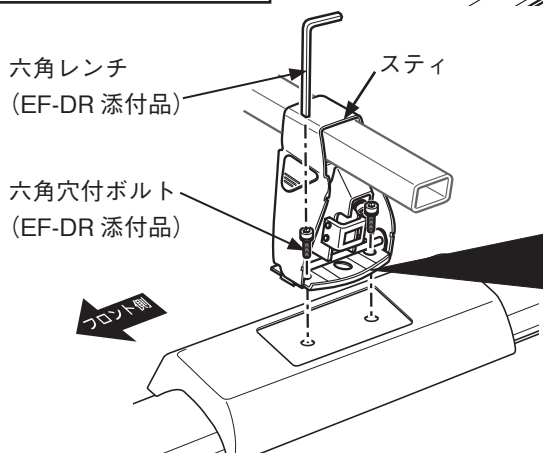

- 本製品 (DR18) にて、EF-DRX を取り付ける場合、同セットに添付されているベースパッキンは、使用しませんので、大切に保管しておいてください。

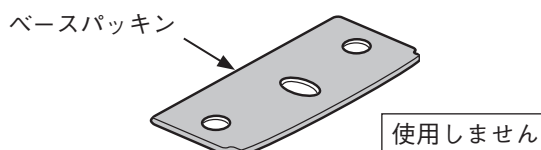

#### EF-DR/DRS を取り付ける場合

ロープレート Ass'y と一緒に締め込んでください。

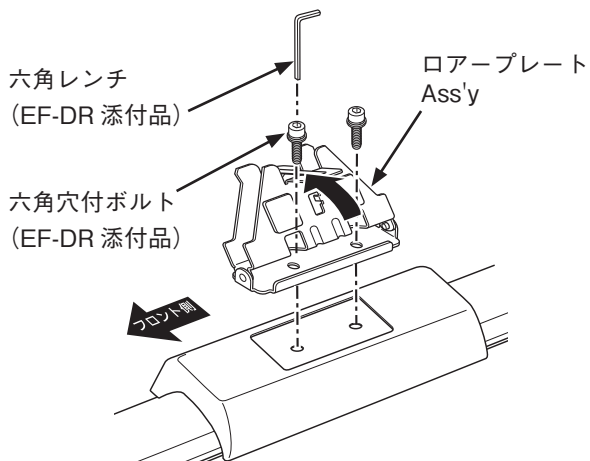

#### 車体の真正面から見た図

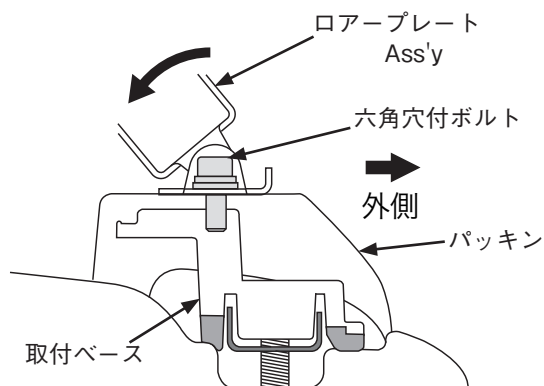

※ SS-SW 及び、SS114DR を取り付ける場合は、次ページをご参照ください。

**SS-SW を取り付ける場合**

スティと一緒に締め込んでください。

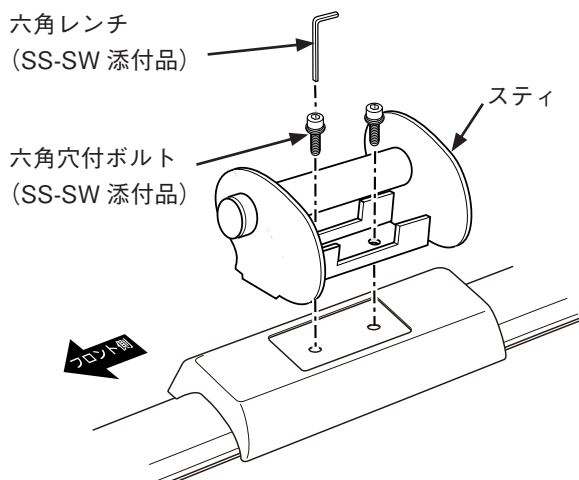

**SS114DR を取り付ける場合**

ベースプレートと一緒に締め込んでください。

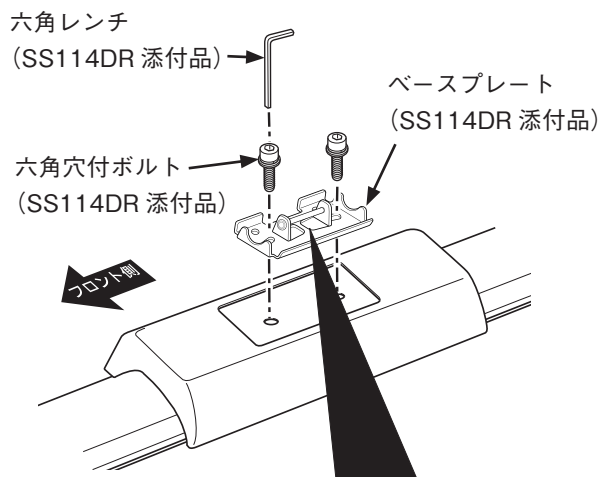

- 本製品 (DR18) にて、SS114DR を取り付ける場合、同セットに添付されている保護パットは、使用しませんので、大切に保管しておいてください。

保護パット

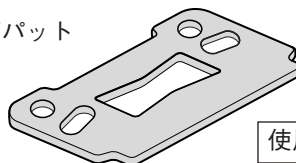

使用しません

**警告**

- ボルトの締め付けは、確実に差し込まれている事を確認しながら、締め付けてください。(締め付けの目安は、スプリングワッシャーがつぶれてから半回転程度です。)
- ボルトの締め付けが不十分ですと走行中にキャリアが脱落し、重大事故になる恐れがあります。

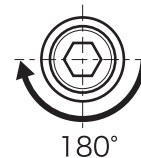

**注意**

- パッキン Ass'y 取り付け後、パッキンが内側へ入らないよう、指で外側に引き出してください。

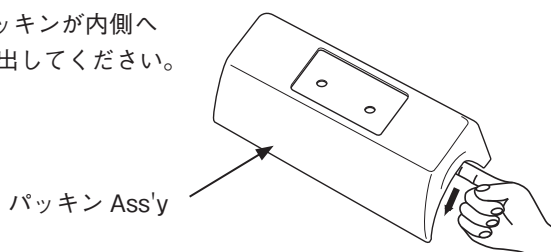

(4) パッキン Ass'y を固定した後の作業につきましては、システムキャリア及び、スキー & スノーボード専用キャリアに添付の取扱説明書を参照して取り付けてください。

PIAA株式会社  
お客様相談窓口

<http://www.piaa.co.jp>



**0570-050-555**

受付時間 10:00~12:00 / 13:00~17:00  
(土・日・祝日を除く)