

適用車種別キャリア取り付け位置〔DR5〕

CHRYSLER ボイジャー
CHRYSLER グランドボイジャー

年式	H9.4~H13.5	型式	
----	------------	----	--

取り付け位置

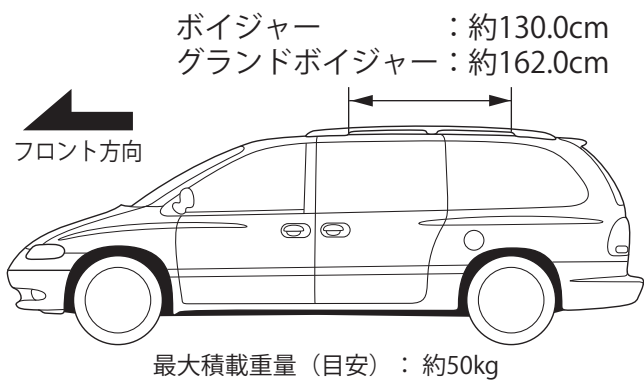

■スキー専用キャリア: SS114DR

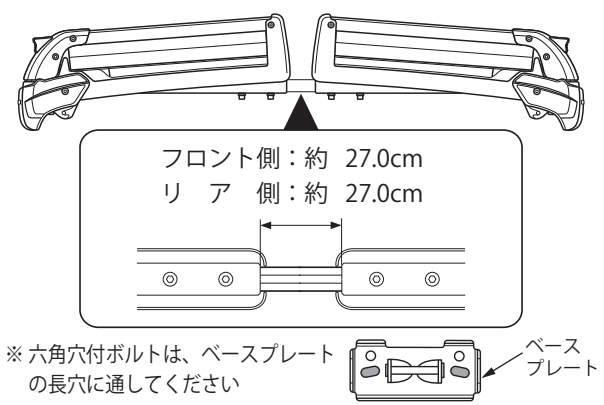

■システムキャリア: EF-DRX

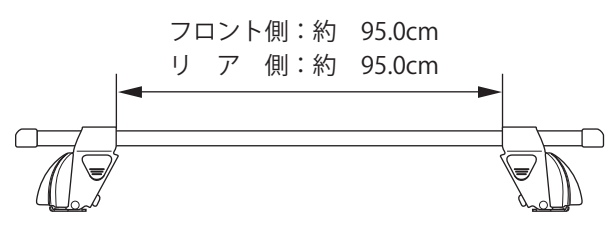

■システムキャリア: EF-DR/EF-DRS

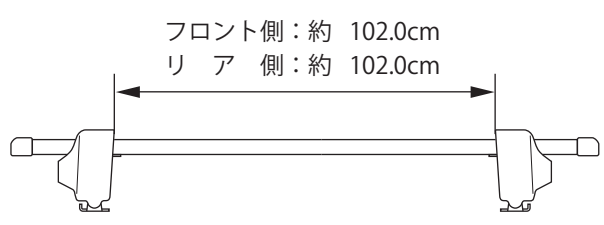

- ダイレクトレール・フロント側のレールキャップを外してください。
- 【1】車両への取付準備で仮組みしたフットAss'yをダイレクトレール フロント側の開口部から下図のようにスライドさせ固定してください。(下図は、『EF-DR/EF-DRS』のイラストで説明しておりますが、『EF-DRX』及び、『SS114DR』を取り付ける場合も同様の手順で作業を行なってください。)

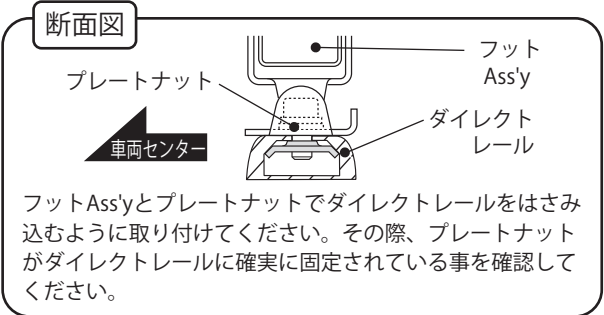
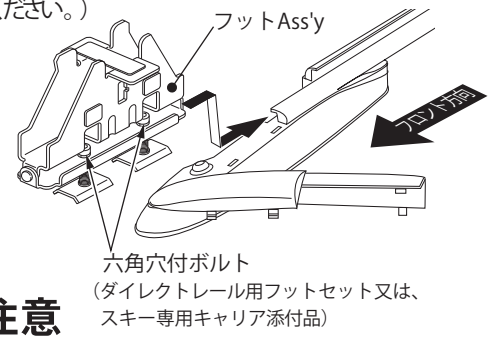
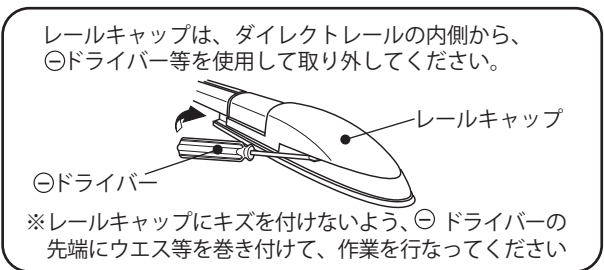

△注意

- 本製品 (DR5) に添付されている六角穴付ボルト (部品月/L=12mm) は使用しません。
- ダイレクトレールにプレートナットを組み付ける際には、プレートナットを最大までゆるめてください。

○ 広い

× 狭い

(3) フットAss'yをダイレクトレールに固定した後の作業につきましては、ダイレクトレール用フットセットに添付の取扱説明書を参照して取り付けてください。

△注意

- 六角穴付ボルトの締め付け目安は、スプリングワッシャーが完全につぶれてから半回転程度です。
- フット間寸法目安は、車両により、約1cm程前後する場合があります。