

適用車種別キャリア取り付け位置〔EH390〕

TOYOTA パッソ

年式	H 22. 2～	型式	KGC.NGC3#
----	----------	----	-----------

DAIHATSU ブーン

年式	H 22. 2～	型式	M60#.61#
----	----------	----	----------

取り付け位置

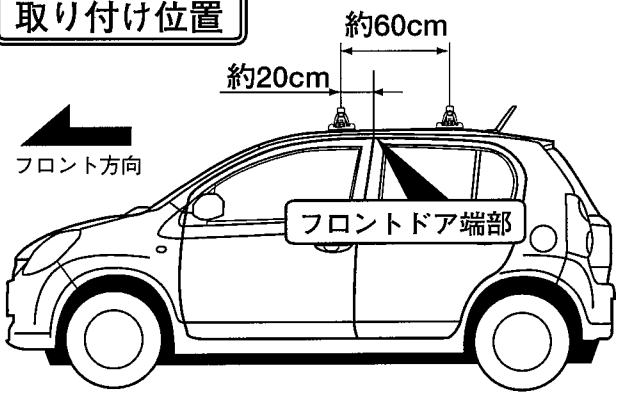

■システムキャリア：EF14BL/BLX/SL + EB2(120cm)

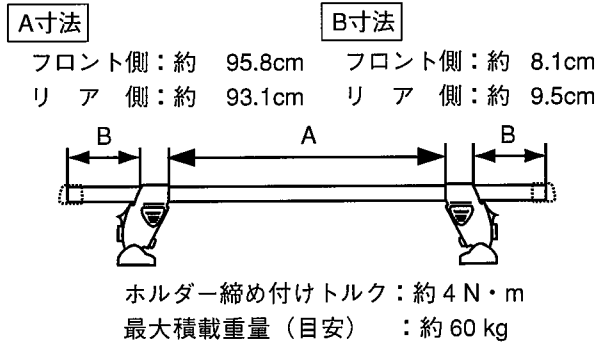

■スキー専用キャリア：SS101シリーズ

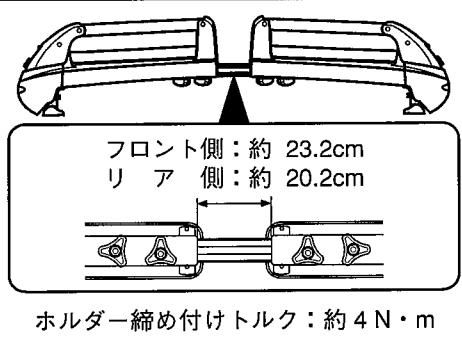

■スキー専用キャリア：SS104シリーズ

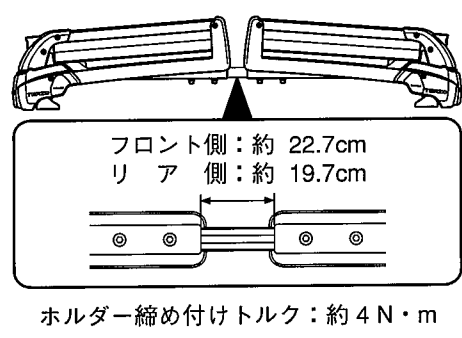

フロント側

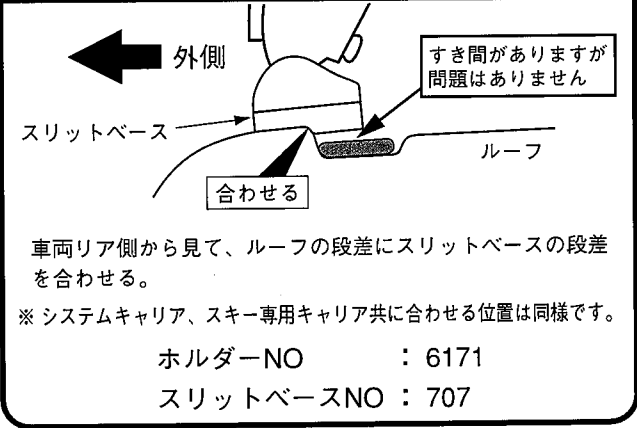

リア側

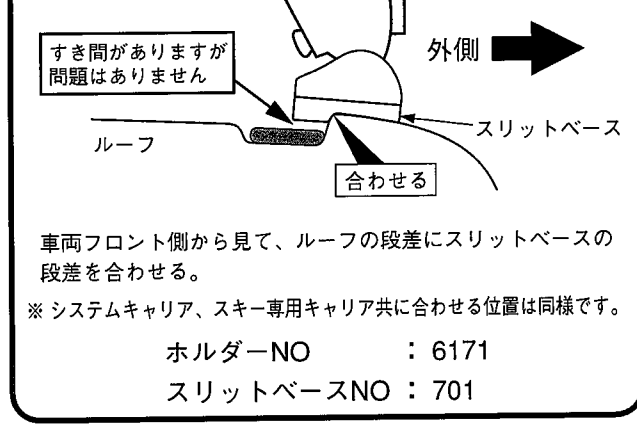

⚠注意

- 取付ボルトはホルダーとルーフの隙間がなくなるまでを目安に締め付けてください。必要以上に締め付けると、ルーフ及びホルダーが変形する恐れがあります。
- 適用キャリアフット間寸法は車両により、約1cm程前後する場合があります。
- セット位置は、取付ボルトを締め付ける前の位置です。取付ボルトを締め付けると、フットが多少外側にずれる場合があります。
- キャリア装着時及び、積載物を載せる際はアンテナと干渉しないようご注意ください。

