

# 適用車種別キャリア取り付け位置〔EH292〕

## HONDA フィットアリア

年式	H 14. 12～	型式	GD 6,7,8,9
----	-----------	----	------------

### 取り付け位置

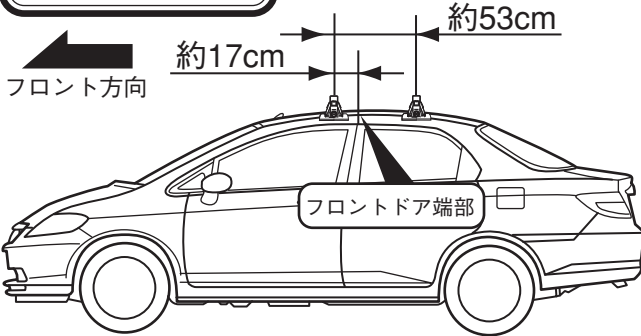

### ■システムキャリア：EF14BL/SL+EB2(120cm)

#### A寸法

フロント側：約 99.5cm  
リア側：約 96.5cm

#### B寸法

フロント側：約 6.5cm  
リア側：約 8.0cm

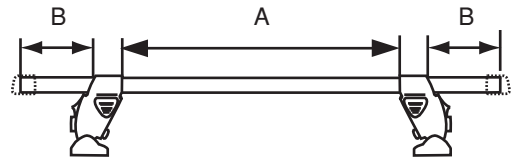

ホルダー締め付けトルク：約 3 N・m  
最大積載重量（目安）：約 30 kg

### ■スキー専用キャリア：SS101シリーズ



フロント側：約 26.5cm  
リア側：約 23.0cm

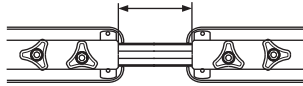

ホルダー締め付けトルク：約 4 N・m

### ■スキー専用キャリア：SS104シリーズ



フロント側：約 26.0cm  
リア側：約 22.5cm

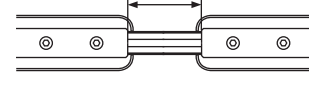

ホルダー締め付けトルク：約 4 N・m

### フロント側

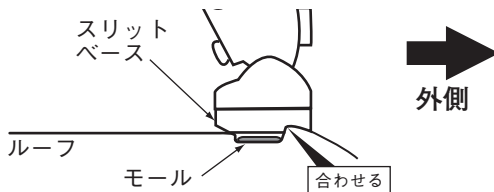

ルーフの段差にスリットベースの段差を合わせる。

※ システムキャリア、スキー専用キャリア共に合わせる位置は同様です。

ホルダーNO : 6118  
スリットベースNO : 711

### リア側

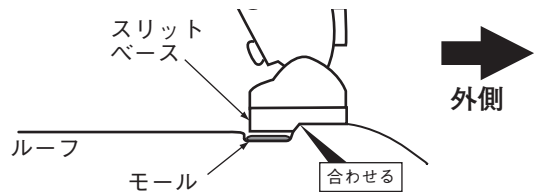

ルーフの段差にスリットベースの段差を合わせる。

※ システムキャリア、スキー専用キャリア共に合わせる位置は同様です。

ホルダーNO : 6119  
スリットベースNO : 707

## ⚠ 注意

- 取付ボルトはホルダーとルーフの隙間がなくなるまでを目安に締め込んでください。必要以上に締め込むと、ルーフ及びホルダーが変形する恐れがあります。
- 車両によっては約1cm程前後する場合があります。
- 本車種のアンテナは取り外す事が出来ますので積載物等が干渉してしまう場合は、アンテナを取り外してご使用ください。
- 本車種はドアの立て付けのバラツキが大きい為、車両によってはキャリア取り付け後、雨漏りしてしまう場合があります。その場合は、次ページの『こんな場合には・・・』に従って作業を行なってください。
- セット位置は取付ボルトを締め込む前の位置です。取付ボルトを締め込むと、フットが多少外側にずれる場合があります。

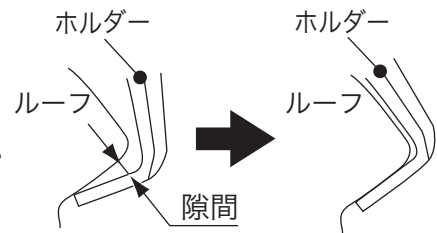

こんな場合には・・・

キャリア取り付け後、雨漏りしてしまう場合は、下記作業 **1 2** に従って、添付の防水パッキン（長／短）（部品⑤／⑥）をドアへ貼り付けてください。又、作業 **1 2** を行なっても雨漏りが改善されない場合は、作業 **3 4 5** に従い、ドアパッキンの加工を行なってください。

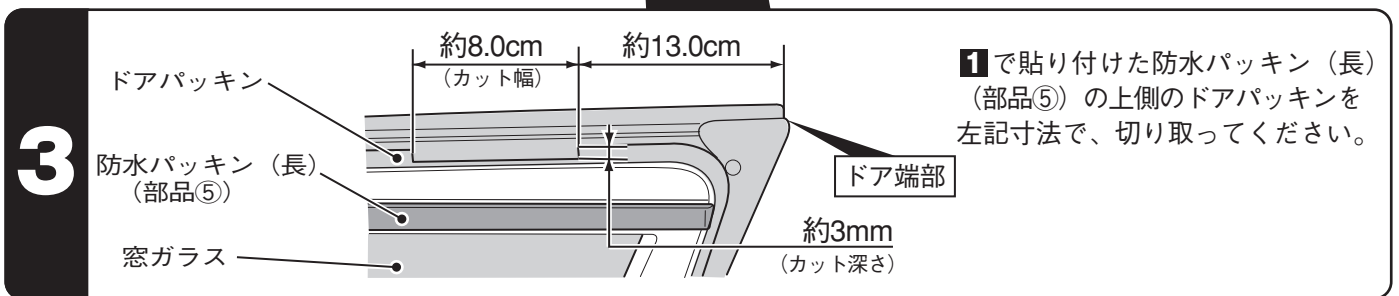
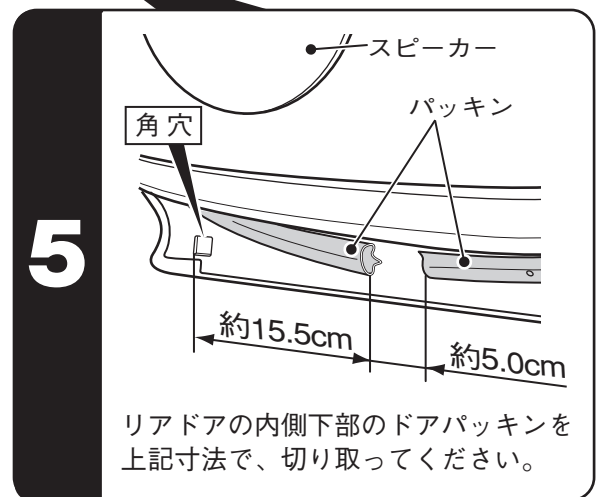
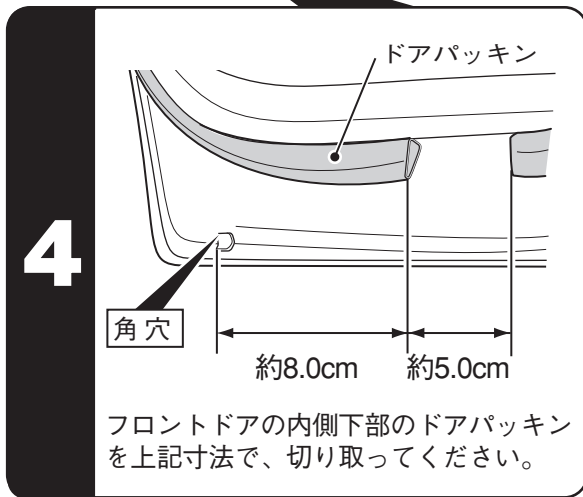
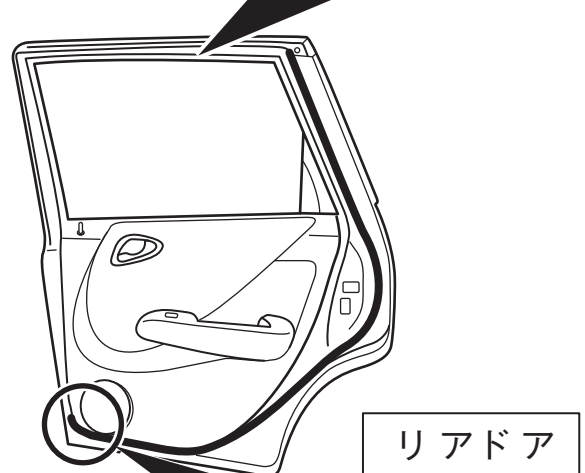
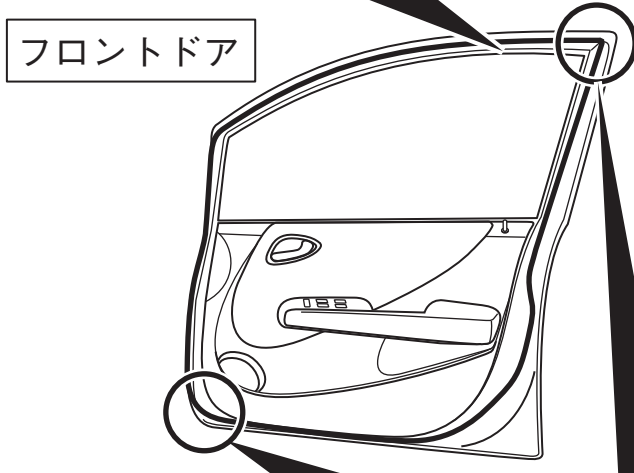
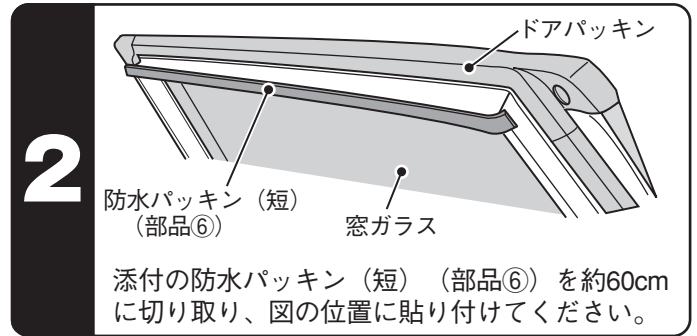
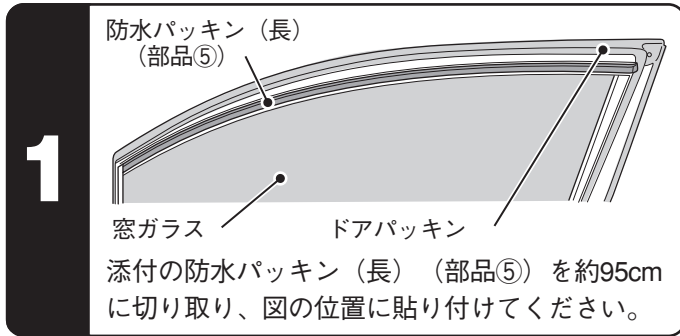

**注意**

- 運転席側と助手席側の作業内容は同様です。
- 防水パッキンは消耗品です。磨耗した場合は、別売の『EA20』をお買い求めください。