

# 適用車種別キャリア取り付け位置〔EH125〕

**TOYOTA グランビア**

年式	H 7.8～	型式	KCH,RCH,VCH1 #
----	--------	----	----------------

**TOYOTA グランドハイエース**

年式	H 11.8～	型式	KCH,VCH1 #
----	---------	----	------------

**取り付け位置**

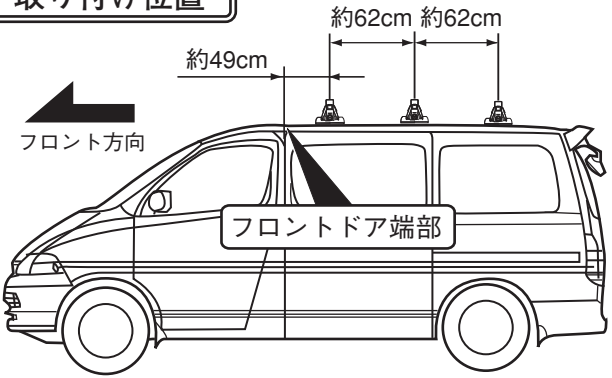

■システムキャリア：EF14BL/SL/BLX + EB3(127cm)

A寸法	B寸法
フロント側：約 107.5cm	フロント側：約 5.8cm
センター側：約 108.0cm	センター側：約 5.5cm
リア側：約 108.0cm	リア側：約 5.5cm

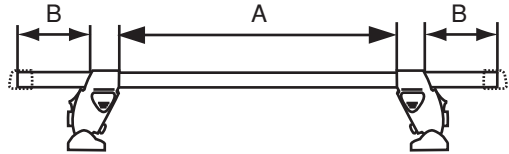

ホルダー締め付けトルク：約 3 N・m  
 最大積載重量（目安）：約 30 kg

■スキー専用キャリア：SS101シリーズ

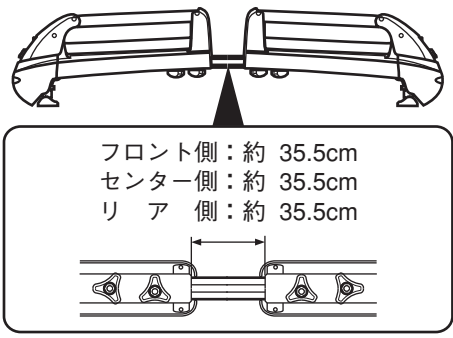

フロント側：約 35.5cm  
 センター側：約 35.5cm  
 リア側：約 35.5cm

ホルダー締め付けトルク：約 3 N・m

■スキー専用キャリア：SS104シリーズ

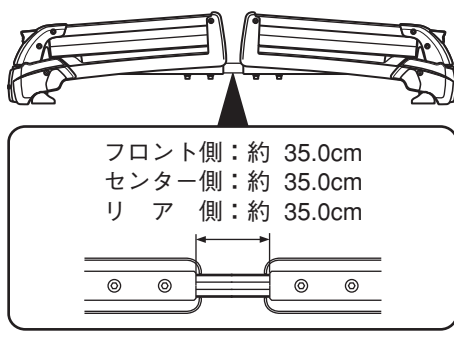

フロント側：約 35.0cm  
 センター側：約 35.0cm  
 リア側：約 35.0cm

ホルダー締め付けトルク：約 3 N・m

**フロント側**

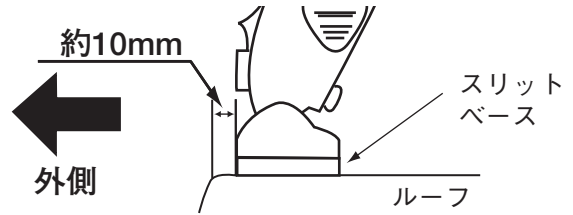

ルーフの端部からスリットベースの端部までの距離を約10mmに合わせる。

※ システムキャリア、スキー専用キャリア共に合わせる位置は同様です。

ホルダーNO : 537  
 スリットベースNO : 703

**リア側**

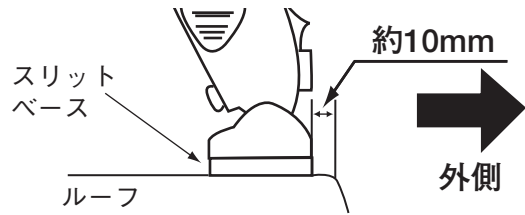

ルーフの端部からスリットベースの端部までの距離を約10mmに合わせる。

※ システムキャリア、スキー専用キャリア共に合わせる位置は同様です。

ホルダーNO : 537  
 スリットベースNO : 703

**注意**

- 適用キャリアフット間寸法は車両により、約1cm程前後する場合があります。
- セット位置は、取付ボルトを締め付ける前の位置です。取付ボルトを締め付けると、フットが多少外側にずれる場合があります。
- キャリア装着時、サンルーフの開閉を行なわないでください。