

適用表の見方

車種名	年式	型式	適用可否	取付必要情報 (欄外参照)	積載台数 (1台=15kgを目安)	備考
iQ (アイキュー)	H20.11 ~ H28. 3	KGJ.NGJ1#	○※	(E)	1	※リアスポイラー付車取付不可
アイシス	H16. 9 ~	ANM.ZGM.ZNM1#	○※	—	2	※リアスポイラー付車取付不可

- リアサイクルキャリアを取り付けるお車の年式・型式を確認してください。
- サイクルキャリアの適用可否を確認してください。
- 取り付けに必要な情報及び、パーツの有無を確認してください。(下記図参照)
 (各ページ欄外に記載されている (A) ~ (F) を参照して、ハッチハガーを使用する位置及び、バンパーレッグをセットする位置等を確認してください。
- 自転車の積載可能台数を表します。【1台=約15kgを目安としております。】
- 適用につきまして注意事項がある場合表示しています。

▼ 3 における取り付けに必要なパーツ及びバンパーレッグセット位置について

● 適用欄に (B) , (C) , (D) と表記されている車種につきましては、下図のストラップをハッチハガーに交換してください。

- (B) サイドフックストラップをハッチハガーに交換してください。
- (C) ローフックストラップをハッチハガーに交換してください。
- (D) アッパーフックストラップをハッチハガーに交換してください。

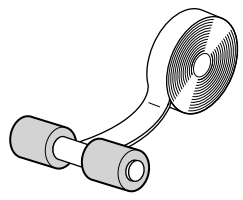

ハッチハガー
【TP3035:¥3,520(税込)】

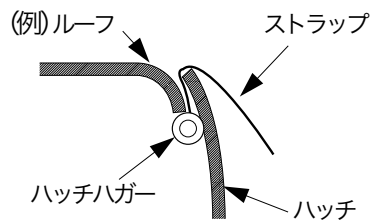

(例) ルーフ ストラップ
ハッチハガー ハッチ
樹脂製トランクあるいは、トランク、ハッチの形状により標準フックが取付かない場合のフックの代わりに使用します。必要の有無は車種によって異なります。

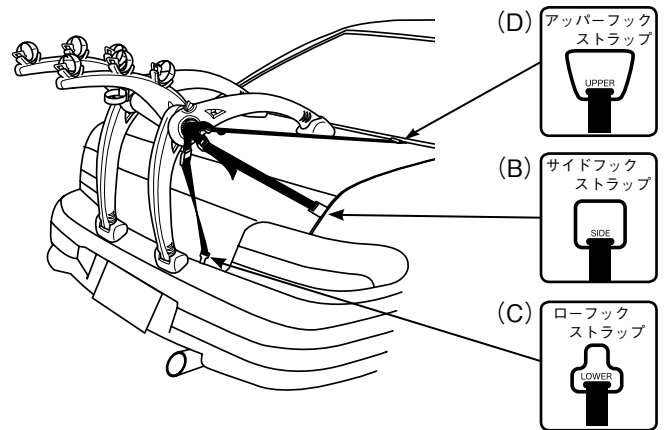

● 適用欄に (E) 又は (F) と表記されている車種につきましては、下図の位置にバンパーレッグをセットしてください。

- (E) バンパーレッグをリアハッチ下部又は、トランク下部にセットしてください。
- (F) バンパーレッグをガーニッシュの上側にセットしてください。

(E) と記載されている場合

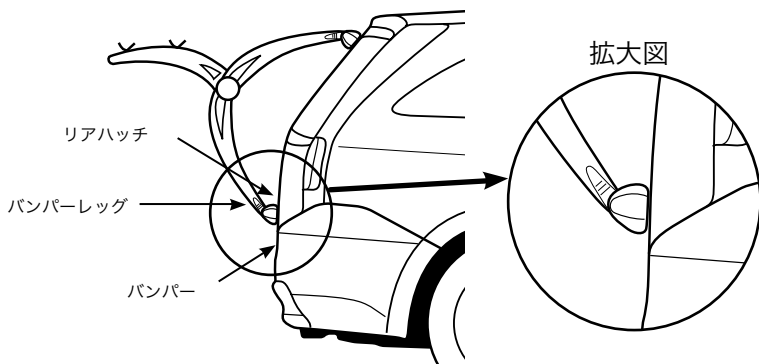

(F) と記載されている場合

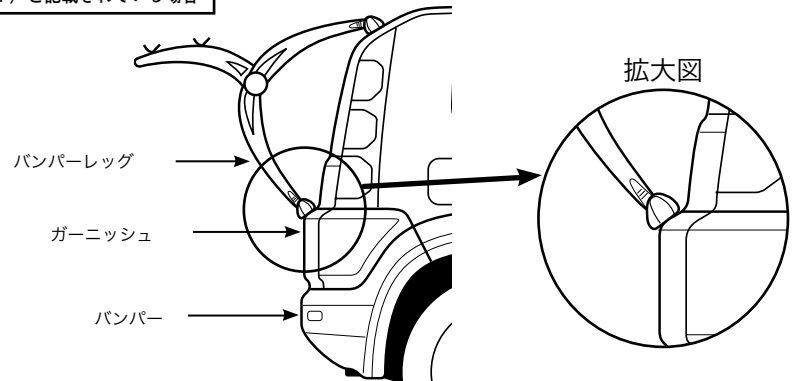

⚠ 注意

- アッパーフックは、ガラス面等頑丈でない場所には取り付けしないでください。
- 本製品は、オフロード走行用に設計されたものではありません。最高速度は法定速度以下におさえて走行してください。
- 本製品装着時は、リアのワイパーは使用できない場合があります。
- 本製品装着時は、トランク及び、リアハッチの開閉ができませんので、あらかじめご了承ください。
- 車種によっては、ベルトのバックルがスポイラーに干渉する場合がありますのでご注意ください。
- 積載する自転車の重量は3台で45kg、2台で30kg、1台で15kg程度を目安としてください。
- 自転車の種類(形状)又は、自転車の積載の仕方によっては、ナンバープレート等が隠れてしまったり、車両の幅よりはみ出してしまう場合がありますので、あらかじめご了承ください。(道路交通法を守ってご使用ください。)
- 自転車のフレーム形状によっては、装着できない場合があります。
- 車両の全長×1.1倍を出さないように取り付け及び積載をしてください。

EC-BB2 バイクビーム

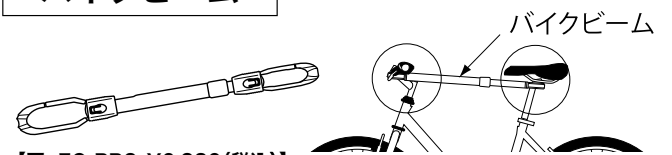

【図 EC-BB2:¥6,380(税込)】

トップチューブの無い自転車を積載する際にアシストバーとして使用するオプションパーツです。